



张家界航空工业职业技术学院

ZHANGJIAJIE INSTITUTE OF AERONAUTICAL ENGINEERING

## 国际商务专业 毕业设计标准

专业名称:	国际商务
专业代码:	530502
适用年级:	2021 级
所属学院:	航空管理学院
专业负责人:	龚素霞
制(修)订时间:	2023 年 9 月

# 国际商务专业设计标准

本标准依据《关于印发〈关于加强高职高专院校学生专业技能考核工作的指导意见〉〈关于进一步加强高职高专院校学生毕业设计工作的指导意见〉的通知》(湘教发〔2019〕22号)精神,结合我校及本专业实际制定。

## 一、毕业设计选题类别及示例

国际商务专业毕业设计分为跨境电商类、单证制作类、业务流程类、路线设计类,具体情况见下表。

表1 毕业设计选题类别

毕业设计选题类别	毕业设计选题	对应人才培养规格能力目标	主要支撑课程	是否今年更新
跨境电商类	1. xxx 店铺亚马逊推广及运营方案	1. 具有电商平台运营能力	1. 跨境电子商务基础	否
			2. 国际市场营销	
		2. 具有英语沟通与协作能力	1. 跨境电子商务英语	
			2. 外贸函电写作	
3. 国际市场营销				

毕业设计选题类别	毕业设计选题	对应人才培养规格能力目标	主要支撑课程	是否今年更新
	2. xxx 产品阿里国际站推广及运营方案	1. 具有电商平台运营能力	1. 跨境电子商务基础	否
			2. 跨境网店运营	
		2. 具有英语沟通与协作能力	1. 跨境电子商务英语	
		2. 外贸函电写作		
		3. 国际市场营销		
	3. xxx 出口欧洲（或其他）市场产品推广方案	1. 具有国际营销能力	1. 国际市场营销	
2. 具有英语沟通与协作能力		1. 外贸函电写作		
		2. 国际商务谈判		
	3. 具有法律合规意识	1. 国际商法		
单证制作类	1. xxx 产品出口跟单策划及单据设计制作方案	1. 具有跟单策划能力	1. 外贸跟单业务处理	否
			2. 国际市场营销	
		2. 具有单据制作能力	1. 外贸单证缮制与处理	

毕业设计选题类别	毕业设计选题	对应人才培养规格能力目标	主要支撑课程	是否今年更新
			2. 外贸跟单业务处理	
	2. xxx 出口托收业务结汇及报关单据设计方案	1. 具有业务结汇操作能力	1. 外贸跟单业务处理	否
			2. 国际金融实务	
		2. 具有单据制作能力	1. 外贸单证缮制与处理	
			2. 外贸跟单业务处理	
	3. xxx 出口结汇全套单据制作及审核设计方案	1. 具有单据制作能力	1. 外贸单证缮制与处理	否
			2. 外贸跟单业务处理	
		2. 具有单据审核能力	1. 外贸单证缮制与处理	
			2. 外贸跟单业务处理	
业务流程类		1. 具有梳理流程的能力	1. 国际贸易理论与实务	否

毕业设计选题类别	毕业设计选题	对应人才培养规格能力目标	主要支撑课程	是否今年更新	
	1. xxx 产品出口业务流程方案设计		2. 国际货运代理业务操作		
		2. 具有数据思维及逻辑思维能力	1. 管理学 2. 商务数据分析与应用		
	2. xxx 产品出口报检报关业务流程设计方案	1. 具有梳理流程的能力	1. 报关报检业务操作 2. 国际贸易理论与实务		否
		2. 具有数据思维及逻辑思维能力	1. 管理学 2. 商务数据分析与应用		
路线设计类	1. xxx 产品从 xx 海运（空运/陆运）至 xx 路线设计方案	1. 具有国际货物运输作业策划能力	1. 国际贸易理论与实务 2. 国际货运代理业务操作	否	
		2. 具有跨部门协作能力	1. 国际贸易地理 2. 国际货运代理实务		

毕业设计选题类别	毕业设计选题	对应人才培养规格能力目标	主要支撑课程	是否今年更新
	2. xxx 产品出口 xx 市场多式联运 路线设计方案	1. 具有国际货物运输作业策划能力	1. 国际贸易理论与实务	否
2. 国际货运代理业务操作				
2. 具有跨部门协作能力		1. 国际贸易地理		
		2. 国际货运代理实务		

## 二、毕业设计成果要求

### (一) 方案设计类成果要求

方案设计类成果包含跨境电商(电商专员岗位)、单证制作(单证员岗位)、业务流程(业务员岗位)、路线设计(货运员岗位)等四类,具体要求如下。

1. 跨境电商(电商专员岗位)成果要求:成果表现形式为毕业设计成果报告书。

(1) 方案内容与跨境电商的知识、技能、技术相关;

(2) 方案有效运用跨境电商的知识、技能、技术解决单位的某一实际问题;

(3) 方案的内容体现提出问题、分析问题与解决问题的逻辑架构;

- (4) 方案设计的外在形式与内容结构符合规范化要求；
- (5) 毕业设计作品不少于5000字。

2. 单证制作(单证员岗位) 成果要求：成果表现形式为毕业设计成果报告书。

(1) 方案内容与单证设计与制作的知识、技能、技术相关；

(2) 方案有效运用单证设计与制作的知识、技能、技术解决单位的某一实际问题；

(3) 方案的内容体现提出问题、分析问题与解决问题的逻辑架构；

- (4) 方案设计的外在形式与内容结构符合规范化要求；
- (5) 毕业设计作品不少于5000字。

3. 业务流程(业务员岗位) 成果要求：成果表现形式为毕业设计成果报告书。

(1) 方案内容与国际商贸业务流程的知识、技能、技术相关；

(2) 方案有效运用国际商贸业务流程的知识、技能、技术解决单位的某一实际问题；

(3) 方案的内容体现提出问题、分析问题与解决问题的逻辑架构；

- (4) 方案设计的外在形式与内容结构符合规范化要求；
- (5) 毕业设计作品不少于5000字。

4. 路线设计（货运员岗位）成果要求：成果表现形式为毕业设计成果报告书。

(1) 方案内容与货运路线设计的知识、技能、技术相关；

(2) 方案有效运用货运路线设计的知识、技能、技术解决单位的某一实际问题；

(3) 方案的内容体现提出问题、分析问题与解决问题的逻辑架构；

(4) 方案设计的外在形式与内容结构符合规范化要求；

(5) 毕业设计作品不少于5000字。

### 三、毕业设计过程及要求

表2 毕业设计过程及要求

阶段	教师任务及要求	学生任务及要求	时间安排
选题指导	1. 介绍毕业设计要求； 2. 指导学生选题，对题目进行审核，确定选题。	1. 了解毕业设计要 求； 2. 广泛查阅相关资料，确定选题方向，与指导老师商讨选题。	9月1日- 10月31日
任务下达	1. 指导学生分析、理解设计题目；	1. 在老师指导下，理解选题；	11月1日- 11月15日



	<p>2. 指导学生查阅与本题目有关的参考文献、资料；</p> <p>3. 指导学生拟定工作计划；</p> <p>4. 下发任务书，确定毕业设计任务和要求。</p>	<p>2. 查阅与本题目有关的参考文献、资料；</p> <p>3. 拟定工作计划；</p> <p>4. 接收任务书，按照任务书要求完成毕业设计。</p>	
过程指导	<p>1. 指导学生开展有关调研，搜集所需信息；</p> <p>2. 与学生保持沟通，协助解决毕业设计中的难题；</p> <p>3. 审阅毕业设计提纲和初稿并提出修改意见；</p> <p>4. 审阅修改后的毕业设计，并提出修改意见，直至达到答辩要求</p>	<p>1. 在老师指导下开展调研，搜集所需信息；</p> <p>2. 与老师沟通毕业设计中遇到的难题，寻求解决办法；</p> <p>3. 确定毕业设计提纲，完成初稿；</p> <p>4. 根据老师所提修改意见进行修改，直至达到答辩要求。</p>	<p>11月16日</p> <p>-4月30日</p>
成果答辩	<p>1. 审阅毕业设计并给出初评成绩；</p> <p>2. 指导学生准备毕业设计答辩。</p>	<p>1. 完善毕业设计；</p> <p>2. 参与毕业设计答辩，并根据答辩老师所提问题修改毕业</p>	<p>5月6日-5</p> <p>月24日</p>

		设计，提交最终成果。	
资料整理	搜集毕业设计所需提供资料。	填写并提交毕业设计所需提供的各项资料。	5月25日-6月10日
质量监控	对毕业设计的整体质量进行抽查与反馈。	根据毕业设计抽查反馈，对毕业设计的资料改进与完善。	6月11日-6月30日

#### 四、毕业答辩流程及要求

##### （一）答辩流程

1. 经指导老师批阅同意答辩的学生，至少在答辩前1天提交两份纸质毕业设计给指导老师；并填写好《毕业答辩成绩评定表》上基本信息，交电子版给指导老师；

2. 指导老师收齐毕设纸质版和《毕业答辩成绩评定表》电子版后交答辩秘书；

3. 答辩秘书收齐后将毕业设计和《毕业答辩成绩评定表》分发给两位答辩老师；

4. 两位答辩老师审阅毕业设计。主审老师准备好向学生提出的三个答辩问题，填写在《毕业答辩成绩评定表》中；

5. 答辩老师提前5分钟将答辩题目下发给学生，5分钟后答辩学生开始答辩，先介绍自己的毕业设计（2-5分钟内），再

回答三个问题，答辩老师指出毕业设计存在问题，并提出修改意见；

6. 两位答辩老师协商后，确定答辩成绩；

7. 答辩秘书整理本组答辩学生的《毕业答辩成绩评定表》电子版，并分发给相应指导老师。学生结合答辩老师给出的修改意见继续修改毕业设计。

## （二）答辩要求

1. 毕业设计成果经指导老师审阅质量合格，方能参加答辩；
2. 答辩学生提前做好准备，能简要介绍自己的毕业设计理念、取得的成果，特色和创新；
3. 答辩学生能针对答辩老师的提问进行回答；
4. 答辩学生根据答辩老师所提出的问题和建议进行进一步的修改。

## 五、毕业设计评价指标

国际商务专业毕业设计评价从毕业设计过程、作品质量、答辩情况等方面进行综合评价。学生毕业设计最终得分=设计过程得分\*30%+作品质量得分\*40%+答辩情况得分\*30%，具体见表3。

表3 方案设计类毕业设计评价指标及权重

评价指标	二级指标	指标内涵	分值权重 (%)
设计过程	工作态度	努力工作，遵守纪律，表现好	30

(30%)	专业性	能按时优异地完成任务，能熟练地运用所学理论和专业知识，在某些方面有独特的见解	35
	完成度	毕业设计说明书完整、正确，概念清楚，文字通顺，书写工整，图、表齐全，整洁、规范，符合要求	35
作品质量 (40%)	科学性	制定的方案客观、真实、准确、完整；方案设计合理，技术路线科学、可行，步骤合理，方法运用得当	10
		方案按照工作流程呈现，逻辑性强，技术参数计算准确，相关数据详实、充分、明确	10
		引用的参考资料、参考方案等来源可靠	5
		能体现本专业新知识、新技术、新方法、新设备、新标准等	5
	规范性	技术标准等运用正确，符合国家或行业标准的规范与要求	5
		解决问题措施得当，实施过程规范，符合行业/企业的规程要求	5
		方案文档结构完整、要素齐全、排版规范、文字通顺	5

		参考资料引用等标识规范	5
	完整性	方案体现任务书的规定要求	5
		方案应体现设计思路 and 过程，完整记录工作任务分析、框架思路拟定、设计方案成型、技术参数确定、功能效果分析等基本过程及其过程性结论	15
		方案要素完备，能清晰表达设计内容	10
	实用性	方案有针对性，设计方案能解决企业生产、社会生活中的实际问题，有一定应用价值	10
		方案具有个性化特点，符合个案的实际情况	10
答辩情况 (30%)	学生自述	论述正确、完整	5
		有独到之处和深度	10
		具有一定的文字表达能力和分析能力	5
	答辩	能准确回答答辩老师提问	60
	成果审核	毕业设计成果复查	15
课题难易程度		5	

## 六、实施保障

### (一) 指导团队要求

#### 1. 指导教师

(1) 指导教师具有中级以上专业技术职务，在学生毕业设计领域内拥有丰富的研究和教学经验；

(2) 具有良好的教学记录，能够有效传授专业知识，激发学生的学习兴趣；

(3) 具备优秀的沟通技巧，能够与学生有效交流，理解学生需求，提供及时反馈；

(4) 每位教师指导学生数不超过15人。

## 2. 企业导师

(1) 拥有在国际商务行业领域的丰富经验，熟悉行业标准、技术趋势和市场需求；

(2) 有指导实习生或新员工的经验，熟悉指导流程，能够提供个性化的职业指导；

(3) 能够提供行业资源，包括设备、材料、数据等，支持学生进行毕业设计项目；

(4) 每位教师指导学生数不超过15人。

## (二) 教学资源要求

### 1. 企业实践项目资源

序号	实习实训基地名称	实习实训岗位	主要实践教学项目
1	张家界航院锦珑置业有限公司实习实训基地	单证员 报关员	认识实习 岗位实习

序号	实习实训基地名称	实习实训岗位	主要实践教学项目
2	张家界航院湖南华光国际物流有限公司实习实训基地	报关员 货代员	认识实习 POCIB 国际贸易从业技能实训 岗位实习
3	张家界航院长沙非拓信息技术有限公司实习实训基地	跨境电商专员 货代员	岗位实习
4	张家界航院张家界久瑞生物科技有限公司实习实训基地	业务助理 单证员	国际商务专业技能 综合实训 岗位实习
5	张家界航院上海特朗思大宇宙信息技术服务有限公司实习实训基地	电商客服专员 跨境网店运营	岗位实习

## 2. 数字化教学资源

组建由专任教师、企业兼职教师共同构成的课程数字化资源开发团队，实施校企共建资源，确保专业核心教学资源与专业核心知识、能力要求匹配。构建各门课程知识（技能）树，有步骤实施建设与配备，包括：本专业有关的教学音视频、多媒体教学课件、动画微课、数字化教学案例库、虚拟

仿真软件、数字教材等数字资源，要求资源种类丰富、形式多样、使用便捷、动态更新、能学辅教。

在学习通等平台建设MOOC课程，满足线上教学需要，支撑同类院校专业学生、企业员工、社会人员等学习。

## **七、附录**

附录1：毕业设计任务书

**张家界航空工业职业技术学院**



# 毕业设计任务书

学 院 \_\_\_\_\_

专 业 \_\_\_\_\_

学生姓名		班 级		学 号	
毕业设计类型	<input type="checkbox"/> 产品设计类 <input type="checkbox"/> 方案设计类 <input type="checkbox"/> 工艺设计类				
毕业设计 课题名称					
校内指导老师		校外指导老师		学生联系方式	
设计目的 (含课题背景, 设计最终要达到什么效果, 解决怎样的实际问题)					
设计任务 及要求	<b>设计内容:</b> 1、 2、 <b>设计要求:</b> 1、 2、 3、				

<p>进程安排 (含任务分析、实施方案制定、资料收集与整理、任务实施、答辩准备等主要工作内容及时间安排)</p>	<table border="1"> <thead> <tr> <th data-bbox="432 338 496 376">序号</th> <th data-bbox="762 338 882 376">工作内容</th> <th data-bbox="1190 338 1310 376">时间安排</th> </tr> </thead> <tbody> <tr> <td data-bbox="472 405 488 434">1</td> <td data-bbox="762 405 882 434">确定选题</td> <td></td> </tr> <tr> <td data-bbox="472 465 488 495">2</td> <td data-bbox="703 465 941 495">完成毕业设计方案</td> <td></td> </tr> <tr> <td data-bbox="472 526 488 555">3</td> <td data-bbox="719 526 925 555">完成修改、交稿</td> <td></td> </tr> <tr> <td data-bbox="472 586 488 616">4</td> <td data-bbox="735 586 909 616">毕业设计答辩</td> <td></td> </tr> </tbody> </table>	序号	工作内容	时间安排	1	确定选题		2	完成毕业设计方案		3	完成修改、交稿		4	毕业设计答辩	
序号	工作内容	时间安排														
1	确定选题															
2	完成毕业设计方案															
3	完成修改、交稿															
4	毕业设计答辩															
<p>提交的 设计成果 (主要描述毕业设计成果以何种类型呈现)</p>	<p>1、XX 方案任务书一份 2、XX 方案毕业设计成果书一份</p>															
<p>指导教师签字:</p> <p style="text-align: right;">年 月 日</p>	<p>教研室主任签字:</p> <p style="text-align: right;">年 月 日</p>															

**注：**产品图及技术要求可另附页。

附录 2：毕业设计说明书



张家界航空工业职业技术学院  
ZHANGJIAJIE INSTITUTE OF AERONAUTICAL ENGINEERING

## 毕业设计成果报告书

题 目 \_\_\_\_\_

毕业设计类别 产品设计类 方案设计类 工艺设计类

学 生 姓 名 \_\_\_\_\_ 学 号 \_\_\_\_\_

二 级 学 院 \_\_\_\_\_

专 业 \_\_\_\_\_ 班 级 \_\_\_\_\_

校内导师姓名 \_\_\_\_\_ 职务/职称 \_\_\_\_\_

校外导师姓名 \_\_\_\_\_ 职务/职称 \_\_\_\_\_

校外导师所在单位 \_\_\_\_\_

完成时间\_\_\_\_\_年\_\_\_\_\_月\_\_\_\_\_日

## 目 录

一、系统总体设计·····	1
二、系统功能模块设计·····	2
1、前台模块的功能模块设计·····	4
2、后台管理模块的功能模块设计·····	6
(1) ※※※※·····	6
(2) ※※※※·····	9
·····	
·····	
·····	
五、系统发布与调试·····	15
参考文献·····	16
附录 A·····	18

说明：3 级标题是否列入目录可根据方案实际进行取舍

## XXX 系统设计

### 1. 系统总体设计（章标题）

.....

### 2. 系统功能模块设计

.....

### 3. 网站数据库设计

根据用户需求，确定数据库中要保存的数据信息。对用户需求进行分析时数据库设计的第一个阶段。不断的调查与研究用户需求，了解企业运作流程等系统需求，使设计概念模型的基础。

#### 3.1 基本表设计（节标题）

##### 3.1.1 设计内容

网站中所用到的数据信息基本包括：商品信息、用户信息、留言信息、订单信息、超级链接信息、管理员信息、公告信息等。下面是为数据库设计的表：

（1）商品信息表EASYBUY\_PRODUCT（条标题）

## 参考文献示例

### 参考文献

- [1]赵艳辉.企业固定资产存在的问题与解决措施[J].科技资讯导报, 2011(4):12-16.
- [2]张筠,企业固定资产存在的问题及解决建议[J].经济研究导刊, 2008(14):12-18.
- [3]张方维.行政事业管理会计应用探析[J].财会通讯, 2016(06):25-29.
- [4]杨龙振.企业固定资产存在的问题及对策[J].沿海企业与科技, 2011(8):21-26.

说明:

参考文献(4个字顶格,左对齐,黑体,四号),具体文献条目每条另起行,顶格,用五号宋体。

常用参考文献编写项目和顺序示例如上(所有标点符号均为半角,中文小四号宋体字,英文小四号 Times New Roman 字)。

插表、插图示例

表 3-1 学生情况统计表

序号	姓名	性别	出生日期	学号	专业	联系电话	备注
1	张三	女	1985.02	04121103	※※※※※	—	
2	李四	男	1984.12	04121112	※※※※※	—	
3	王小五	男	1985.08	04121118	※※※※※	—	
4	赵晓芬	女	1985.07	04121121	※※※※※	13123456789 ※	



图 3-1 系统登陆界面图



图 1-2 典型的飞机结构示意图

1-起落架；2-机身；3-垂直安定面；4-方向舵；5-升降舵；6-水平安定面；7-扰流板；8-副翼；9-襟翼；10-发动机

附录 3：毕业设计指导记录表

张家界航空工业职业技术学院  
毕业设计指导记录

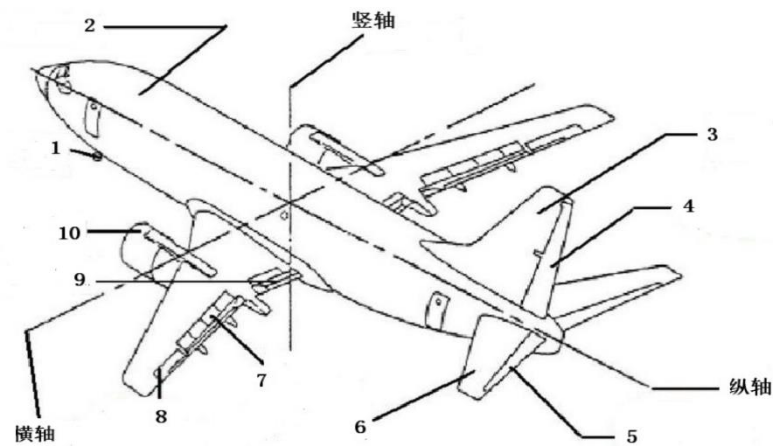
学 院 \_\_\_\_\_ 专 业 \_\_\_\_\_

学生姓名	班 级	学 号		
课题名称	指导教师		校内	校外
指导日期	指导内容及提出的要求			指导方式





附录 5：答辩记录表

张家界航空工业职业技术学院

\_\_\_\_届毕业答辩成绩评定及毕业设计总评成绩表

课题名称				答辩者	
指导教师		主审教师		答辩时间	
序号	项目	评定内容		评分	总分
1	学生自述 (20%)	论述正确、完整 (5%)			
		有独到之处和深度 (10%)			
		文字表达能力、分析能力 (5%)			
2	答辩 (60%)	问题 1:			
		问题 2:			
		问题 3:			
		问题 4:			
		问题 5:			
3	成果审核 (20%)	毕业设计成果复查 (15%)			
		课题难易程度 (5%)			
毕业设计评阅成绩		毕业设计总评成绩			
答辩组长 (签名):					
年 月 日					
教研室主任 (签名):					
年 月 日					

注：毕业设计总评成绩按设计评阅成绩 70%、答辩成绩 30%进行评定。