



张家界航空工业职业技术学院
ZHANGJIAJIE INSTITUTE OF AERONAUTICAL ENGINEERING

酒店管理与数字化运营 毕业设计标准

专业名称:	<u>酒店管理与数字化运营</u>
专业代码:	<u>540106</u>
适用年级:	<u>2021 级</u>
所属学院:	<u>旅游管理学院</u>
专业负责人:	<u>卓淑军</u>
制(修)订时间:	<u>2023 年 9 月</u>

酒店管理与数字化运营专业毕业设计标准

本标准依据《关于印发〈关于加强高职高专院校学生专业技能考核工作的指导意见〉〈关于进一步加强高职高专院校学生毕业设计工作的指导意见〉的通知》（湘教发〔2019〕22号）精神，结合我校及本专业实际制定。

一、毕业设计选题类别及实例

酒店管理与数字化运营专业毕业设计可选方向为主题客房设计类、主题宴会设计类、VIP接待方案类、数字化营销方案类，具体情况见下表。

毕业设计选题类别		毕业设计选题	对应的人才培养规格能力目标	主要支撑课程	是否今年更新
方案设计类	主题客房设计类	生日、婚庆、儿童、生态、商务、历史文化以及各类特色主题客房设计	K7：掌握主题客房设计和五大类主题宴会组织设计的知识； A1：具有探究学习、终身学习、分析问题、解决问题的能力 K8：熟悉酒店财务、成本控制及酒店数字化营销、收益管理知识； K5：掌握酒店智慧前厅、智慧客房、智慧餐饮服务基本技能、服务标准及数字化运营管理知识； K8：熟悉酒店财务、成本控制及酒店数字化营销、收益管理知识； Q3：具有质量意识、环保意识、安全意识、信息素养、工匠精神、创新思维，能够严把旅游酒店等企业的生产安全、环保底线；	主题客房设计、客房服务管理、管理基础、酒店收益管理	否
		1. 公务宴会接待方案	A5：具有餐厅摆台、宴会设计与组织、餐厅数字化运转		否

主题宴会设计类方案	2. 商务宴会接待方案 3. 婚庆宴会接待方案 4. 生日宴会接待方案 5. 公务会议接待方案 6. 商务会议接待方案	与管理等酒店餐饮服务与管理的能力 A7: 具有会议策划、接待及组织能力 A1: 具有探究学习、终身学习、分析问题、解决问题的能力 K8: 熟悉酒店财务、成本控制及酒店数字化营销、收益管理知识; K8: 熟悉酒店财务、成本控制及酒店数字化营销、收益管理知识; Q3: 具有质量意识、环保意识、安全意识、信息素养、工匠精神、创新思维, 能够严把旅游酒店等企业的生产安全、环保底线;	主题宴会设计、饮食文化研究、餐饮服务管理、酒水知识认知	
VIP接待方案设计类	1. XX 酒店前厅VA接待方案 2. XX 酒店前厅VB接待方案 3. XX 酒店前厅VC接待方案	A3: 具有酒店前厅智慧接待、客史数字化、客户关系处理、特殊问题与要求处理、VIP接待方案设计等前厅服务、质量监督及管理的能力; A7: 具有会议策划、接待及组织能力 A1: 具有探究学习、终身学习、分析问题、解决问题的能力 K8: 熟悉酒店财务、成本控制及酒店数字化营销、收益管理知识;	前厅运营管理、酒店市场营销、酒店对客服心理分析与运用	否
数字化营销方案类	1. XX 餐厅美食节微营销方案 2. XX 酒店产品新媒体运营方案 3. XX 酒店产品数字营销方案	A6: 有酒店数字化营销策划、酒店员工培训计划编制与执行、酒店员工绩效考核等酒店基层管理能力 A8: 具备一定的民宿、酒店数字化管理运营能力; A1: 具有探究学习、终身学习、分析问题、解决问题的能力 K8: 熟悉酒店财务、成本控制及酒店数字化营销、收益管理知识;	酒店市场营销、酒店收益管理、新媒体营销	是

二、毕业设计成果要求

（一）主题客房类

1. 成果表现形式

主题客房方案设计类毕业设计成果通常为一个完整的方案, 根据客人的需求来设计个性化服务客房, 要包含设计主题的确定、设计理念的描述、客房基调(色彩布局等)的描述及布置、主题元素的选择与布置、个性服务的设计描述、细节服务的设计与描述、成本的核算与控制。方案完成后用文档形式展示成果。

2. 成果要求

- (1) 毕业设计内容必须内容完整、文思相符、思路清晰、层次分明。
- (2) 毕业设计方案要提升主题客房的文化内涵和个性化特点, 提升酒店行业内的核心竞争力, 提升品牌的知名度和服务项目的含金量, 从而让消费者得到别具一格的享受。具有一定的社会价值、市场价值或商业价值。要求方案具有实用性, 推广性强。
- (3) 毕业设计作品字数要求在 4000 字以上。
- (4) 毕业设计要反映自己的学习心得及探索成果, 体现自己的专业能力和实际水平。
- (5) 毕业设计要反映自己的探索成果, 严禁抄袭。

（二）主题宴会设计类

1. 成果表现形式

主题宴会设计类毕业设计成果通常为一个完整的方案, 通常文案要包括宴会基本情况、宴会设计理念、宴会场地布置、宴会人员配备、宴会时间安排、宴会菜单与进度要求、宴会服务流程。方案完成后用文档的形式展示成果。

2. 成果要求

(1) 毕业设计内容必须内容完整、文思相符、思路清晰、层次分明。

(2) 毕业设计方案要提升主题宴会的文化内涵和个性化特点，提升酒店行业内的核心竞争力，提升品牌的知名度和服务项目的含金量，解决高端商务宴会的精细化需求。具有一定的社会价值、市场价值或商业价值。要求方案具有实用性，推广性强。

(3) 毕业设计作品字数要求在 4000 字以上。

(4) 毕业设计要反映自己的学习心得及探索成果，体现自己的专业能力和实际水平。

(5) 毕业设计要反映自己的探索成果，严禁抄袭。

(三) VIP 接待方案类

1. 成果表现形式

VIP 接待方案设计类毕业设计成果通常为一个完整的方案, 通常文案应包含贵宾接待通知单, 客人抵店前准备, 抵店时接待, 客户资料存档, 接待要求等。方案完成后用文档的形式展示成果。

2. 成果要求

(1) 毕业设计内容必须内容完整、文思相符、思路清晰、层次分明。

(2) VIP 接待方案个性化和细节化的设计, 提升酒店行业内的核心竞争力, 提升品牌的知名度和服务项目的含金量依据可靠, 具有一定的社会价值、市场价值或商业价值, 具有实用性, 推广性。

(3) 毕业设计作品字数要求在 4000 字以上。

(4) 毕业设计要反映自己的学习心得及探索成果, 体现自己的专业能力和实际水平。

(5) 毕业设计要反映自己的探索成果, 严禁抄袭。

(四) 数字化营销方案类

1. 成果表现形式

酒店营销方案设计类毕业设计成果通常为一个完整的方案,通常文案应包含活动概况, 活动流程, 场地布置, 执行进程, 成本的核算与控制等。方案完成后用文档的形式展示成果。

2. 成果要求

- (1) 毕业设计内容必须内容完整、文思相符、思路清晰、层次分明。
- (2) 酒店营销方案个性化和细节化的设计, 提升酒店行业内的核心竞争力, 提升品牌的知名度和服务项目的含金量依据可靠, 具有一定的社会价值、市场价值或商业价值, 具有实用性, 推广性。
- (3) 毕业设计作品字数要求在 4000 字以上。
- (4) 毕业设计要反映自己的学习心得及探索成果, 体现自己的专业能力和实际水平。
- (5) 毕业设计要反映自己的探索成果, 严禁抄袭。

三、毕业设计过程及要求

阶段	教师任务及要求	学生任务及要求	时间安排
选题指导	结合实习岗位、学生兴趣提出选题。	根据老师的选题指导、自身兴趣、特长确定选题。	2023 年 9 月 1 日-10 月 31 日
任务下达	动员和组织学生积极做好设计的准备工作, 就设计思路、方法、内容、步骤及相关问题进行指导。	明确设计背景和意义, 广泛查阅文献资料, 明确实施计划。	2023 年 11 月 1 日-11 月 30 日
过程指导	线上线下跟踪指导。	按要求完成设计理念形成、设计元素选择、设计细节安排、人员与预算控制等。	2023 年 12 月 1 日-2024 年 5 月 15 日
成果答辩	对设计过程、成果和创新性等提问, 给出答辩成绩。	介绍毕业设计工作和成果。	2024 年 5 月 16 日-5 月 31 日

资料整理	指导完善毕业设计相关资料并上传。	完成毕业设计并整理资料上传至指定平台。	2024年6月1日-6月20日
质量监控	指导老师积极完成校内自检、互检等审查工作。	按毕业设计及指导教师要求完成毕业设计的修改与上传。	2024年6月21日-8月30日

四、毕业答辩流程及要求

（一）答辩流程

1. 经指导老师批阅同意答辩的学生，至少在答辩前1天提交两份纸质毕业设计给指导老师；并填写好《毕业答辩成绩评定表》上基本信息，交电子版给指导老师；

2. 指导老师收齐毕设纸质版和《毕业答辩成绩评定表》电子版后交答辩秘书；

3. 答辩秘书收齐后将毕业设计和《毕业答辩成绩评定表》分发给两位答辩老师；

4. 两位答辩老师审阅毕业设计。主审老师准备好向学生提出的三个答辩问题，填写在《毕业答辩成绩评定表》中；

5. 答辩老师提前5分钟将答辩题目下发给学生，5分钟后答辩学生开始答辩，先介绍自己的毕业设计（2-5分钟内），再回答三个问题，答辩老师指出毕业设计存在问题，并提出修改意见；

6. 两位答辩老师协商后，确定答辩成绩，按毕业设计答辩流程，统一安排学生的毕业答辩；

7. 答辩秘书整理本组答辩学生的《毕业答辩成绩评定表》电子版，并分发给相应指导老师。学生结合答辩老师给出的修改意见继续修改毕业设计。

（二）答辩要求

1. 毕业设计成果经指导老师审阅质量合格，方能参加答辩；
2. 答辩学生提前做好准备，能简要介绍自己的毕业设计理念、取得的成果，特色和创新；
3. 答辩学生能针对答辩老师的提问进行回答；
4. 答辩学生根据答辩老师所提出的问题和建议进行进一步的修改。

五、毕业设计评价指标

酒店管理与数字化运营专业毕业设计评价从毕业设计过程、作品质量、答辩情况等方面进行综合评价。具体见表 1。

表 1 方案设计类毕业设计评价指标及权重

评价指标	指标内涵	分值权重 (%)
设计过程	努力工作，遵守纪律，表现好。	5
	能按时优异地完成任务，能熟练地运用所学理论和专业知识，在某些方面有独特的见解。	5
	毕业设计完整、正确，概念清楚，文字通顺，图、表齐全，整洁、规范，符合要求。	20
作品质量	方案设计科学、可行，步骤合理，方法运用得当。	10
	设计外观精美，能清晰表达设计内容。	5
	设计思路、设计理念、目标人群分析、方案设计、成本核算、营销推广手段等基本过程及其过程性结论完整。	25
答辩情况	论述正确、完整。	15
	口齿清楚，仪态自然。	5
	回答专家所提 3-5 个问题正确度。	15

六、实施保障

（一）指导团队要求

1. 指导教师导师

实行“校内指导教师+企业指导教师”的“双导师制”；每位教师每专业指导的学生人数一般不得超过 15 人。

2. 指导教师

指导教师须具备一定的工作教学和实践经验的在校专任教师，原则上须具有中级（含）以上职称，首次担任指导教师不能作为第一责任指导教师，只能作为辅助教师跟随具有副高（含）以上职称的教师共同指导。

3. 企业导师

企业导师须具备一定的实践工作经验，具备具备指导学生毕业设计方案设计实施的能力，原则上须具有中级（含）以上职称。

（二）教学资源要求

1. 企业实践项目资源

通过校企合作实践项目，学生在实习阶段进入企业，了解企业的运作方式、行业动态和实际业务需求。通过接触到真实的数据、案例和挑战，与企业内部的专业人员进行交流和合作。以此为基础，不仅有助于学生专业技能，还能增强他们对所学领域的理解和应用能力，更好地完成毕业设计。

2. 数字化教学资源

万方网、知网、学习通等，依托学术邦平台，重构质量保障体系提供了模式创新和技术支撑。

七、附录

（列出毕业设计工作相关表格模板，如：毕业设计任务书、毕业设计说明书、毕业设计指导记录表、毕业设计评阅表、答辩记录表等。）

附录 1：毕业设计任务书

张家界航空工业职业技术学院

毕业设计任务书

学院专业

学生姓名		班级		学号	
毕业设计类型	<input type="checkbox"/> 产品设计类 <input type="checkbox"/> 方案设计类 <input type="checkbox"/> 工艺设计类				
毕业设计课题名称					
校内指导老师		校外指导老师		学生联系方式	
设计目的 (含课题背景, 设计最终要达到什么效果, 解决怎样的实际问题)					
设计任务及要求	设计内容: 1、 2、 设计要求: 1、 2、 3、设计说明设计叙述正确、层次清楚、语言简洁、分析完整。				

<p>进程安排 (含任务分析、实施方案制定、资料收集与整理、任务实施、答辩准备等主要工作内容及时间安排)</p>	序号	工作内容	时间安排
	1	确定毕业设计题目, 领取毕业设计任务书	
	2	分析设计题目, 构思设想	
	3	查找相关资料, 了解相关背景	
	4	明确思路, 整理资料, 撰写设计方案	
	5	基本完成说明书初稿	
	6	完善设计内容, 填写设计说明书和设计成果报告。作好答辩准备, 完成答辩, 并提交和上传全部设计资料。	
<p>提交的 设计成果 (主要描述毕业设计成果以何种类型呈现)</p>	<p>1、毕业设计任务书 1 份 2、毕业设计成果书 1 份</p>		
<p>指导教师签字:</p> <p style="text-align: right;">年月日</p>		<p>教研室主任签字:</p> <p style="text-align: right;">年月日</p>	

注: 产品图及技术要求可另附页。

附录 2：毕业设计成果书



张家界航空工业职业技术学院
ZHANGJIAJIE INSTITUTE OF AERONAUTICAL ENGINEERING

毕业设计成果报告书

题 目 _____

毕业设计类别 产品设计类 方案设计类 工艺设计类

学生姓名 _____ 学 号 _____

二级学院 _____

专 业 _____ 班 级 _____

校内导师姓名 _____ 职务/职称 _____

校外导师姓名 _____ 职务/职称 _____

完成时间 _____ 年 _____ 月 _____ 日

目 录 (三号, 宋体, 居中、加粗)

一、主题宴会设计方案概述 (四号, 宋体)	1
(一) 设计背景	1
(二) 设计主题	1
(三) 设计理念与风格	2
二、酒店推荐	3

1. 从正文开始设置页码！！

2. 目录的页码要与正文一致！！！！

3. 行间距一致，统一按照此例文，行间距 1.5-2 倍

4. 字体一致：四号 宋体

5. 不要有三级标题

6. 封面标题、任务书标题、说明书标题和正文标题要一致

7. 页码上下要对齐

XXXXXX 主题宴会设计方案

所有首行（包括标题）空**两格！！**

1. 一级标题，如 **一、**：四号，黑体，不加粗

2. 二级标题，如 **（一）**：小四，黑体，不加粗

3. 正文：小四，宋体，1.5 倍行距

4. 如果有表格，所有表格宽度一致并左右页边距对齐：如**活动安排；费用核算表等。**

如果是表格，里面内容的格式为**五号，宋体，1 倍行距，为了使表格或者表格每行尽量不跨页分开，可适当调整表格内字体大小和行间距。**

参考文献示例

参考文献

[1]赵艳辉.企业固定资产存在的问题与解决措施[J].科技资讯导报, 2011(4):12-16

[2]张筠, 企业固定资产存在的问题及解决建议[J].经济研究导刊, 2008(14):12-18

[3]张方维.行政事业管理会计应用探析[J].财会通讯, 2016(06):25-29

[4]杨龙振.企业固定资产存在的问题及对策[J].沿海企业与科技, 2011(8):21-26

说明:

参考文献（4 个字顶格，左对齐，黑体，四号，加粗），具体文献条目每条另起行，顶格，用五号宋体。

常用参考文献编写项目和顺序示例如上（所有标点符号均为半角，中文五号宋体字，英文五号 TimesNewRoman 字）。

插表、插图示例

表 3-1 学生情况统计表

序号	姓名	性别	出生日期	学号	专业	联系电话	备注
1	张三	女	1985.02	04121103	※※※※※	—	
2	李四	男	1984.12	04121112	※※※※※	—	
3	王小五	男	1985.08	04121118	※※※※※	—	
4	赵晓芬	女	1985.07	04121121	※※※※※	13123456789※	



图 3-1 系统登陆界面图



图 1-2 典型的飞机结构示意图

1-起落架； 2-机身； 3-垂直安定面； 4-方向舵； 5-升降舵； 6-水平安定面； 7-扰流板； 8-副翼； 9-襟翼；
10-发动机

附录 3：毕业设计指导记录表

张家界航空工业职业技术学院
毕业设计指导记录

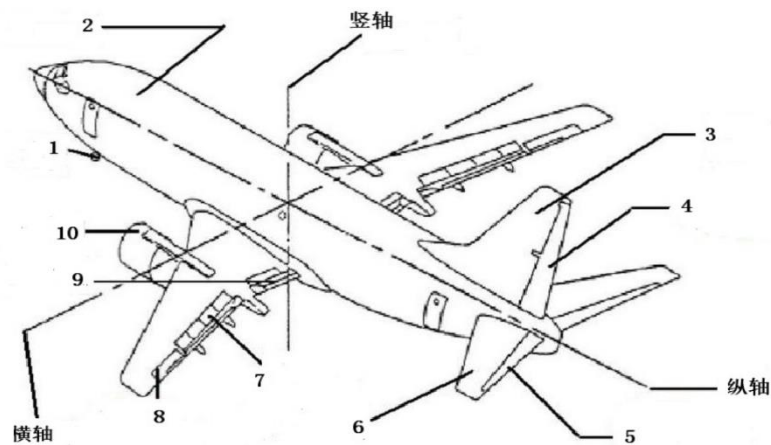
学院专业

学生姓名	班级	学号		
课题名称	指导教师	校内	校外	
指导日期	指导内容及提出的要求		指导方式	

附录 4：毕业设计评阅表

张家界航空工业职业技术学院

2024 届毕业设计评阅表

学院专业班级

姓名		学号		指导教师		
课题名称						
评语	<p style="text-align: right;">是否具备答辩资格：<input type="checkbox"/>是<input type="checkbox"/>否</p> <p style="text-align: right;">签字：</p> <p style="text-align: right;">年月日</p>					
成绩	<p style="text-align: right;">签字：</p> <p style="text-align: right;">年月日</p>					

注：1. 评语包括对设计者在设计过程中表现出的态度、守纪、能力等方面的简要评价，以及设计成果质量方面（科学性、规范性、完整性和实用性）的简要概括；

2. 成绩按百分制分数评定，其中设计过程占 40%，设计成果质量占 60%。

附录 5：答辩记录表

张家界航空工业职业技术学院 届毕业答辩成绩评定及毕业设计总评成绩表

课题名称				答辩者		
指导教师			主审教师		答辩时间	
序号	项目	评定内容			评分	总分
1	学生 自述 (20%)	论述正确、完整 (5%)				
		有独到之处和深度 (10%)				
		文字表达能力、分析能力 (5%)				
2	答辩 (60%)	问题 1:				
		问题 2:				
		问题 3:				
		问题 4:				
		问题 5:				
3	成果 审核 (20%)	毕业设计成果复查 (15%)				
		课题难易程度 (5%)				
毕业设计评阅成绩		毕业设计总评成绩				
答辩组长（签名）： 年月日						
教研室主任（签名）： 年月日						

注：毕业设计总评成绩按设计评阅成绩 70%、答辩成绩 30%进行评定。